



**CRDP de
l'académie de
Versailles**

**Mission TICE
Médiapôles**

mediapoles
@crdp.ac-versailles.fr

584, rue Fourny
78530 Buc
Tél. 01 39 45 78 78

MEMENTO D'UTILISATION DE [®] INTERWRITE 8

version 8.00.0112

Mars 2009

ftp.ac-versailles.fr

<http://mediapoles.crdp.ac-versailles.fr>



Que faire avec le TNI...

PRESENTATION.....	3
PREPARER LE MATERIEL.....	3
Les outils.....	4
Avoir accès à l'ensemble des outils.....	4
Personnaliser la barre d'outils.....	4
La barre d'Outils.....	5
Gérer les pages d'annotations.....	5
Ouvrir une nouvelle page.....	5
Aller d'une page à une autre.....	5
Visionner les autres pages.....	5
Choisir un arrière-plan à la page.....	6
Tracer des objets.....	6
A main levée.....	6
au crayon.....	6
au stylo multicolore.....	6
au tampon.....	7
Tracer une droite.....	7
Surligner.....	7
Gommer les lignes et traits.....	7
Tracer une forme géométrique.....	8
Tracer à la main une forme géométrique avec reconnaissance de formes.....	8
Faire un cliché de tout l'écran ou d'une partie.....	8
Annuler ce qu'on vient de faire.....	8
Agir sur les objets.....	9
Insérer un objet Image à partir de la galerie.....	9
Tampon.....	9
Outils mathématiques.....	9
Sélectionner un objet.....	10
Faire pivoter un objet sélectionné.....	10
Redimensionner un objet sélectionné.....	10
Effacer tous les objets.....	10
Insérer des objets Multimedia.....	11
une image.....	11
un fichier audio.....	11
un fichier video.....	11
Écrire des caractères typographiques.....	12
Par un bloc-notes.....	12
En insertion directe.....	12
En mode sélection.....	12
.....	12
Saisir directement au clavier.....	12
Le clavier virtuel.....	13
Masquer la fenêtre d'annotations.....	13
Par un rideau.....	13
Autour d'une zone définie.....	13
Enregistrer la séquence.....	14
Comme fichier.....	14
Au format Pdf.....	14
Sous forme de vidéo.....	14
LE MODE ANNOTATIONS SUR LE BUREAU.....	14
LA FONCTION COUCHES.....	15
GESTION AVANCÉE DE LA PAGE.....	15
LE MODE FENÊTRES.....	16
LE MODE OFFICE.....	16
Spécificités PowerPoint.....	16
LE MODE MULTI-UTILISATEURS.....	17

PRESENTATION

On projette l'affichage d'un ordinateur sur un tableau blanc doté de capteurs, le tableau est connecté à l'ordinateur. Ainsi on peut manipuler l'ordinateur à l'aide d'un stylet, face à ses élèves.

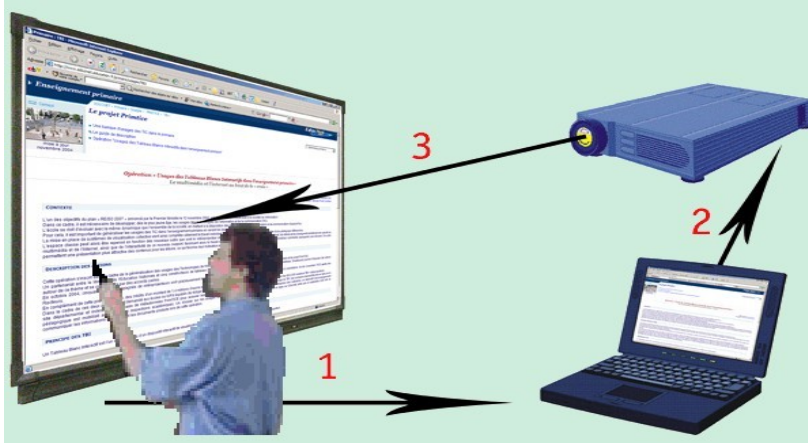

PREPARER LE MATERIEL

Gestion des périphériques

Dans la barre de tâches, cliquer sur l'icône « eInstruction Tools »

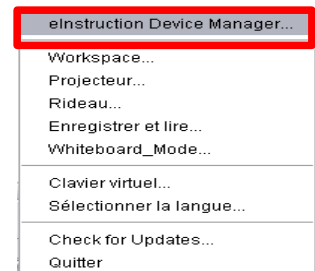

Dans le menu qui apparaît, choisir le Gestionnaire de périphériques.

Dans la figure ci-dessous, deux périphériques sont connectés : un TNI et une tablette. Le TNI est sélectionné.

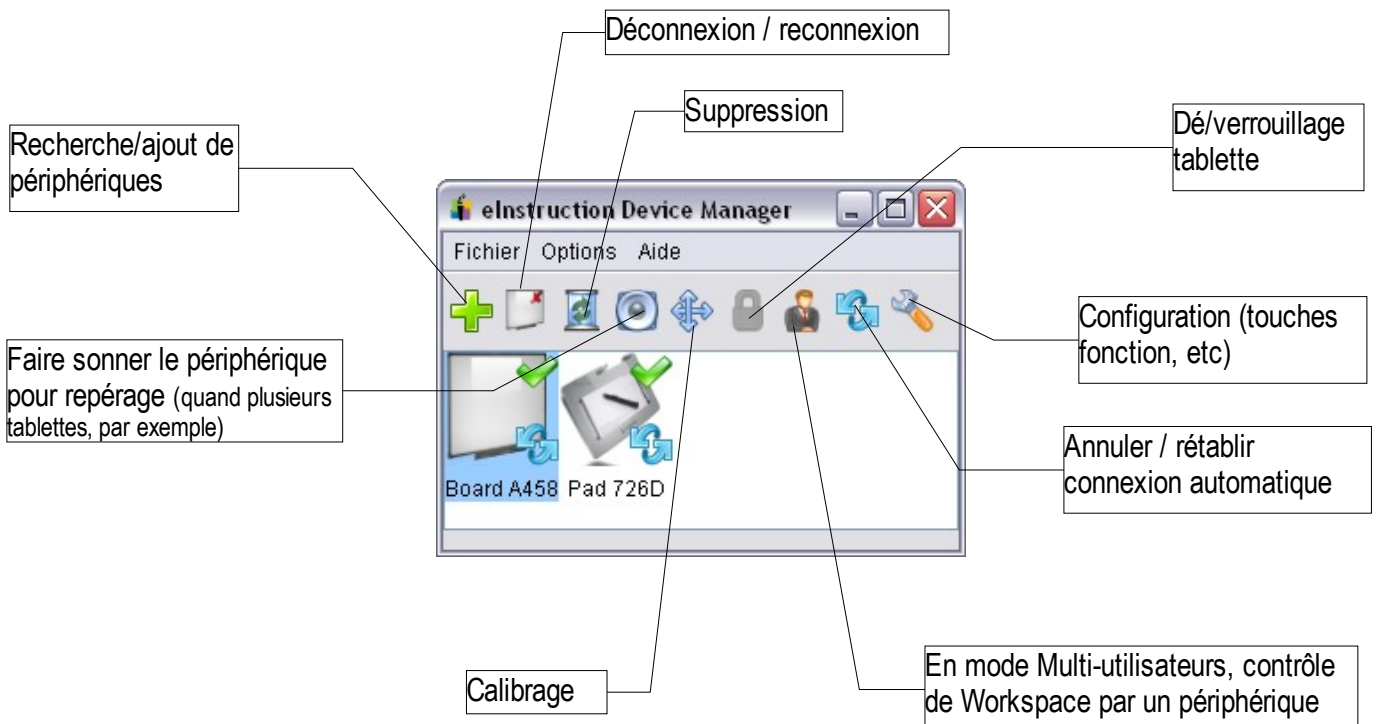

Le calibrage

Pour un bon fonctionnement du dispositif, l'ordinateur doit connaître avec précision la position du stylet sur le tableau. Avec le temps ou après un déplacement du matériel il peut être nécessaire de redéfinir la correspondance entre la position du stylet au tableau et la position de la souris sur l'ordinateur : c'est une opération appelée « calibrage ».

Dans le gestionnaires de périphériques, cliquer sur

Il suffit maintenant de pointer le stylet sur toutes les cibles qui apparaissent à l'écran. Une fois l'opération terminée le bureau habituel ré-apparaît.

Remarque : une méthode plus rapide permet d'effectuer le calibrage : appuyer sur le bouton raccourcis présent sur le tableau. On arrive dans ce cas directement à l'écran avec les cibles.

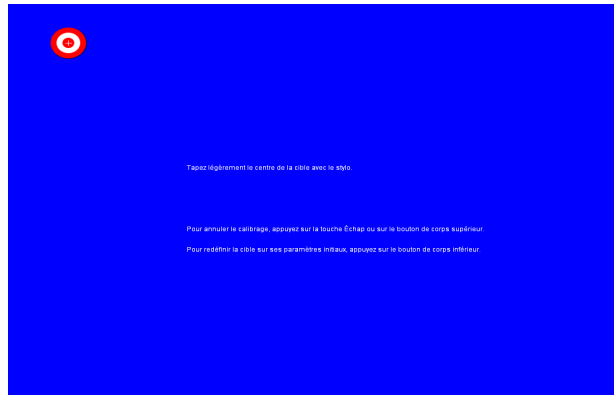

Les outils

Avoir accès à l'ensemble des outils

Double cliquer sur l'icône  ou cliquer sur ...

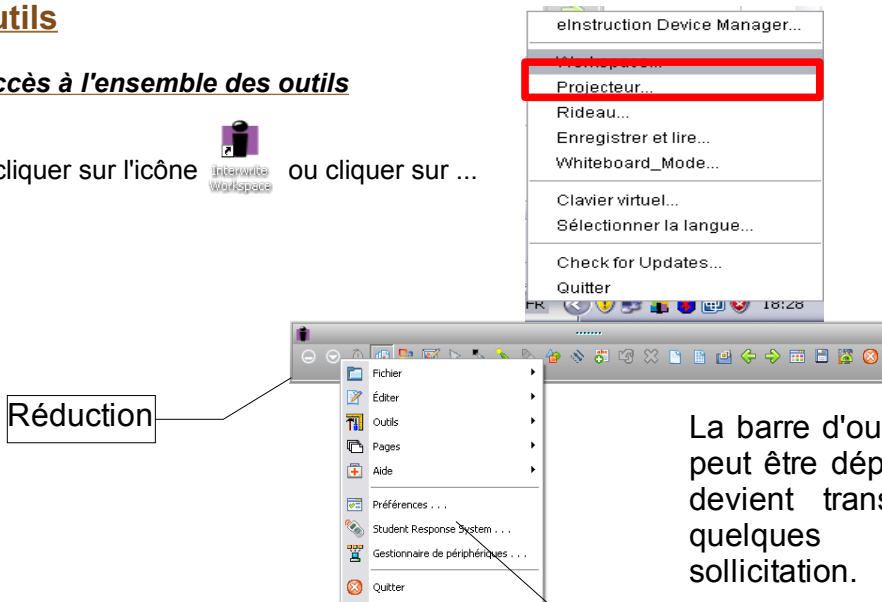

La barre d'outils est une palette qui peut être déplacée sur l'écran. Elle devient translucide au bout de quelques secondes sans sollicitation.

Personnaliser la barre d'outils

La personnalisation est intégrée au profil de l'utilisateur.

Par défaut, le dossier personnalisé de l'utilisateur se trouve dans son dossier :

Mes documents\Interwrite Workspace

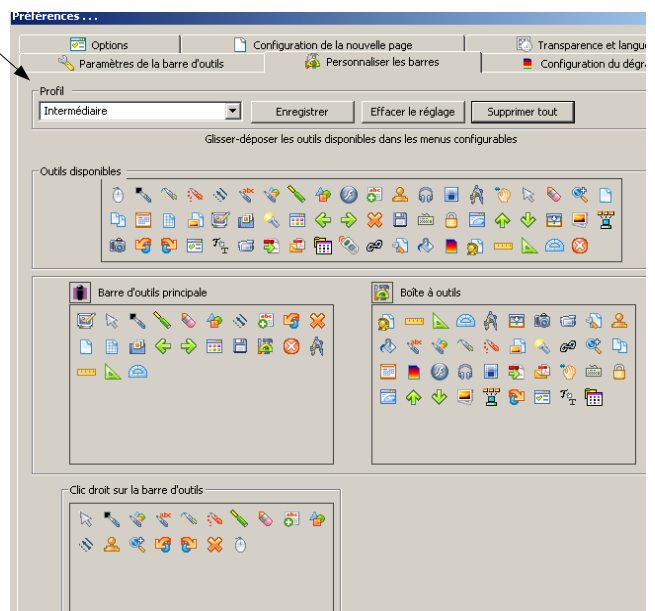

La barre d'Outils





Le mode « Annotations sur le bureau » permet d'annoter le bureau mais de garder les annotations en reprenant la main sur l'ordinateur avec le bouton de sélection. Quand on quitte ce mode, le logiciel propose de faire un cliché du bureau annoté pour intégration dans une nouvelle page.

Le mode Souris permet de quitter les modes Interwrite pour piloter l'ordinateur

Gérer les pages d'annotations

Ouvrir une nouvelle page

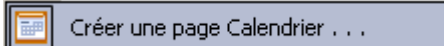

- Choisir l'un de ces deux boutons , selon qu'on veut une page blanche ou une page quadrillée
- Et si on veut créer une page-calendrier ?
 puis sur 

Aller d'une page à une autre



Utiliser les deux flèches vertes

Visionner les autres pages



Elles apparaissent sous forme de vignettes cliquables..

« Bourdonnement » : taille des pages dans la trieuse

« Exporter » : enregistrement des pages sous plusieurs formats

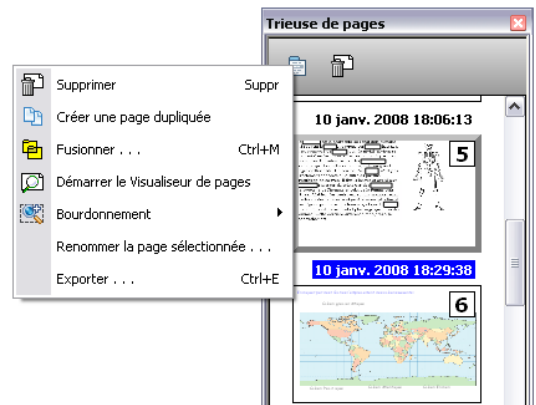
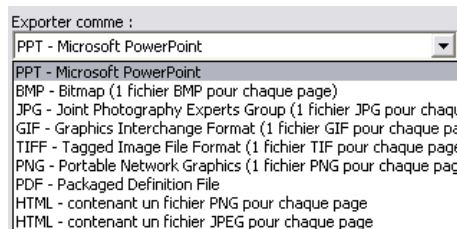

Choisir un arrière-plan à la page



puis sur **Créer une page image . . .** et enfin sur le bouton **Parcourir** pour charger l'image à partir de l'ordinateur.

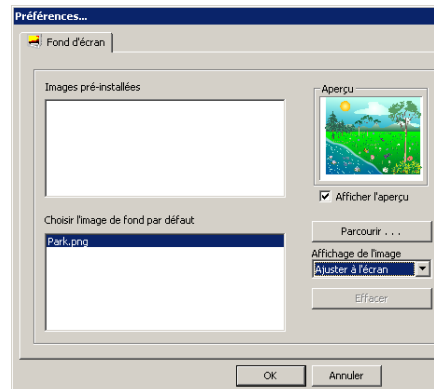

N.B. Les images Interwrite sont dans le répertoire :
 C:\Program Files\Interwrite Learning\Interwrite Content\Gallery

Tracer des objets

A main levée

- **au crayon**



La barre d'outils en bas de l'écran permet de paramétrer le trait :

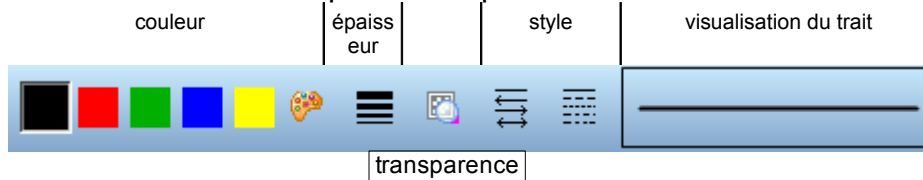

- **au stylo multicolore**



puis sur **Stylo multicolore**

La barre d'outils en bas de l'écran permet de paramétrer le trait :

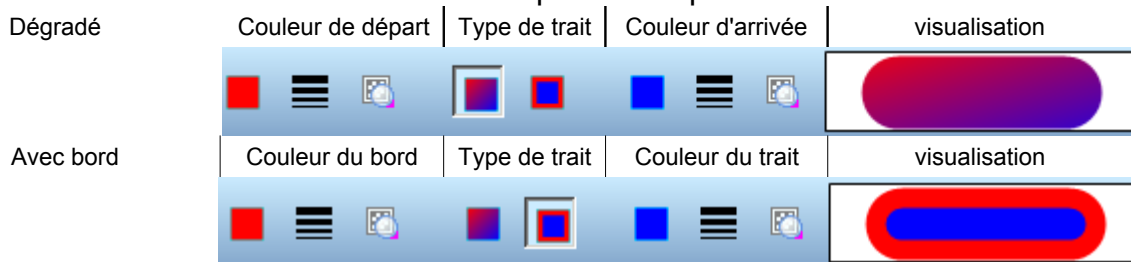

- **au tampon**

 puis sur  Stylo tampon

La barre d'outils en bas de l'écran permet de paramétrer la forme



Tracer une droite



La barre d'outils en bas de l'écran permet de paramétrer le trait :

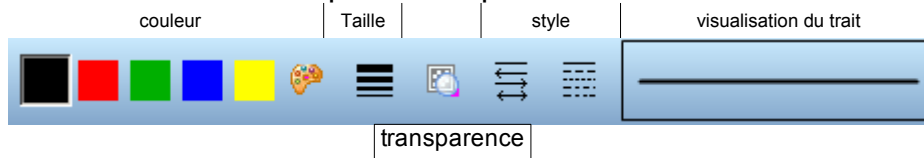

Surligner



La barre d'outils en bas de l'écran permet de paramétrer le surligneur :

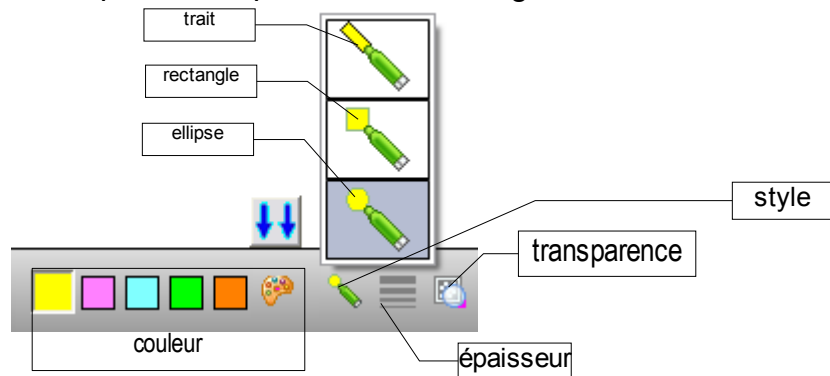

Gommer les lignes et traits



Le curseur en bas de l'écran permet de régler la taille de la gomme :

La gomme n'efface que les tracés faits avec le crayon ou le surligneur



Tracer une forme géométrique

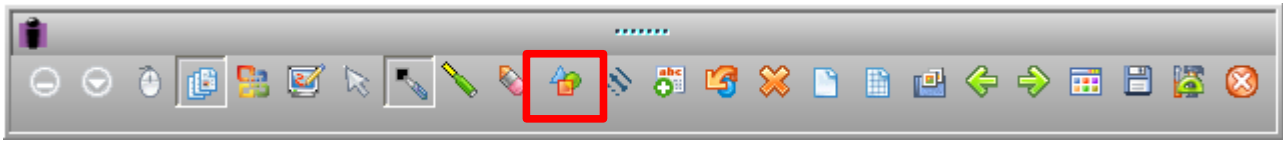

La barre d'outils en bas de l'écran permet de paramétrer l'objet :



Tracer à la main une forme géométrique avec reconnaissance de formes

Le logiciel permet de tracer à main levée des formes approximatives qui seront reconnues en tant que formes géométriques.

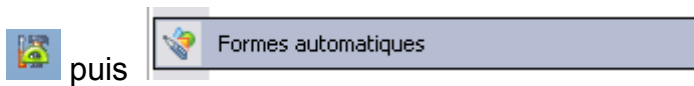

Tracer la forme à la main, le logiciel régularisera le trait.

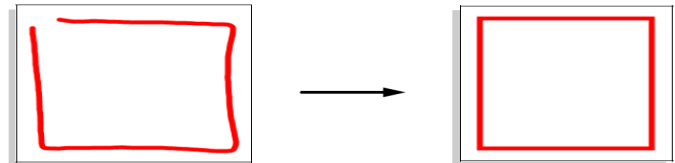

Faire un cliché de tout l'écran ou d'une partie

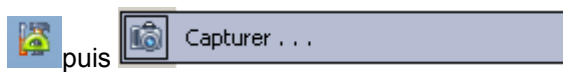

La capture peut ensuite être traitée comme n'importe quel objet sélectionné (rotation, redimensionnement, etc...)

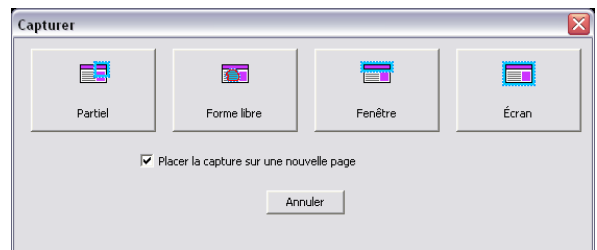

Annuler ce qu'on vient de faire



Chaque clic sur le  annule une action.

Agir sur les objets

Insérer un objet Image à partir de la galerie

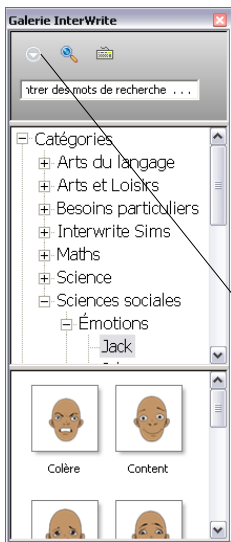

Parcourir l'arborescence de la galerie, et traîner l'image sélectionnée vers la page.

N.B. Lors de la première utilisation, le logiciel construit la galerie à partir des fichiers existants téléchargés lors de l'installation d'InterWrite Content, Cette opération peut prendre plusieurs minutes.

Les images de la galerie sont des objets qui peuvent être sélectionnés et manipulés comme les autres.

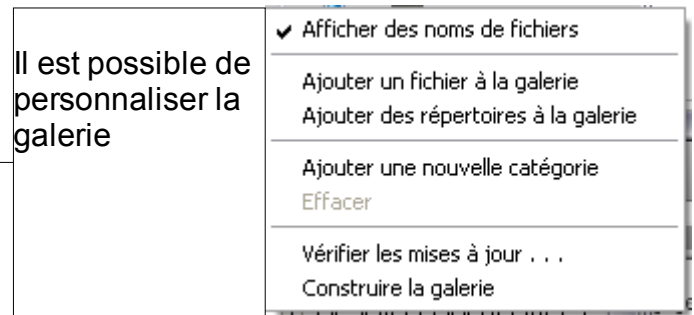

Tampon



Deux boutons apparaissent en bas de la page :

Affichage d'une collection de formes



Possibilité d'ajouter une forme à partir d'un fichier

Outils mathématiques

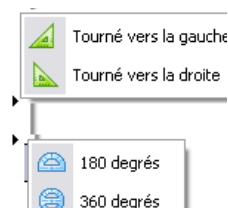
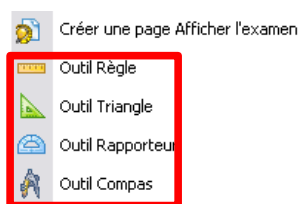

Les traits rouges peuvent être déplacés pour effectuer les mesures appropriées.

Pour supprimer le compas, cliquer sur le bouton de sélection.

Pour les autres outils, après sélection, cliquer sur le cercle rouge

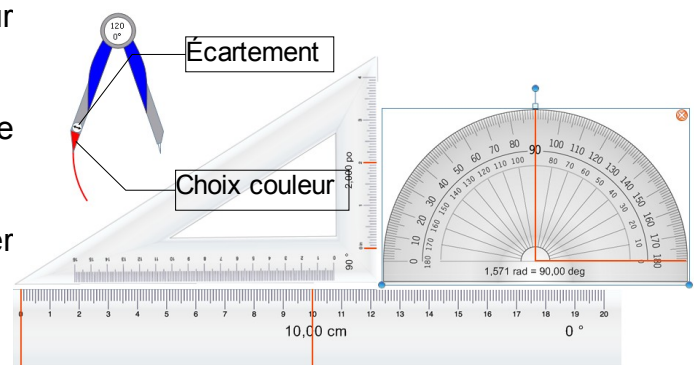

Sélectionner un objet



Puis encadrer l'objet ou le groupe d'objets à sélectionner.
Selon le type d'objet, plusieurs boutons deviennent actifs dans la barre d'outils en bas de l'écran



- Sélectionner tous les objets
- Dissocier des objets précédemment regroupés
- Disposition d'un objet (du premier plan à l'arrière-plan)
- Décaler l'objet d'un plan en profondeur
- Rotation de l'objet
- Exporter l'objet sous forme de fichier ,bmp
- Regroupement des objets en un seul
- Verrouiller l'emplacement d l'objet
- Créer un hyperlien

Faire pivoter un objet sélectionné

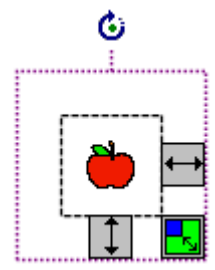
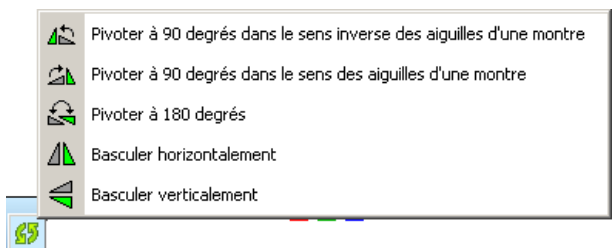

Utiliser les propositions par défaut ou déplacer le

Redimensionner un objet sélectionné

Utiliser les poignées. La poignée diagonale permet un redimensionnement proportionnel.

Effacer tous les objets



Insérer des objets Multimedia

une image

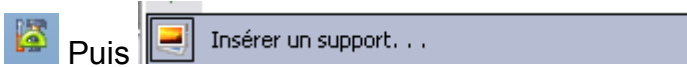

un fichier audio

Dans le menu outils, choisir Audio File



et à l'invite, charger le fichier à insérer

Un magnétophone s'affiche sur la page.

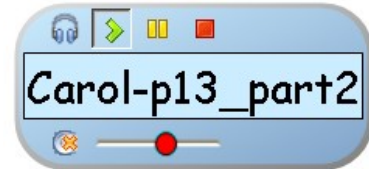

Le curseur permet de régler le volume.

un fichier video

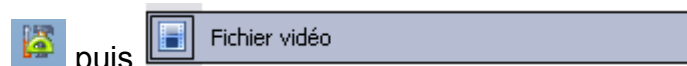

et à l'invite, charger le fichier à insérer

Interwrite Media Player s'affiche sur la page.

Un stylo et des surligneurs permettent d'ajouter des annotations au film.

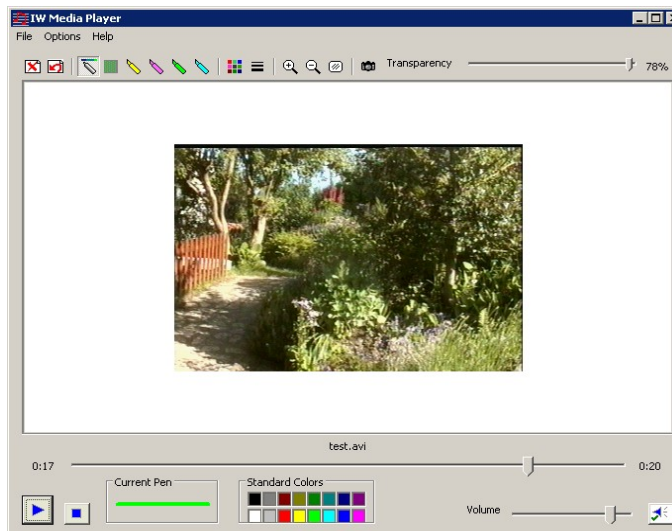

 : prendre un cliché

 : efface toutes les annotations

 : efface la dernière annotation

 : pose une trame colorée sur une zone sélectionnée de l'image

Défilement / Arrêt

Avancement du film et réglage du son.

Écrire des caractères typographiques

Cette fonction permet de retranscrire en signes typographiques les caractères manuscrits tracés avec le crayon électronique.

Par un bloc-notes

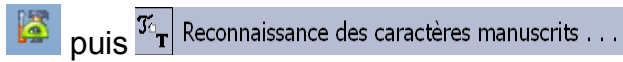

Écrire avec le crayon électronique dans le bloc-notes.

Les boutons permettent respectivement de :

- démarrer un correcteur orthographique
- effacer tout le texte écrit
- transférer tout le texte dans la fenêtre d'annotation
- insérer un saut à la ligne
- insérer un espace
- insérer une tabulation
- insérer un retour arrière
- insertion automatique du texte dans la fenêtre d'annotations

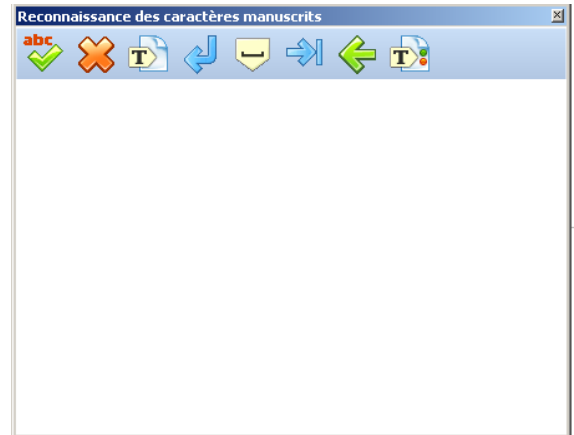

En insertion directe



Écrire à la main, le mot sera retranscrit en caractères typographiques.



La barre d'outils en bas de l'écran permet de paramétrer la police de caractères.

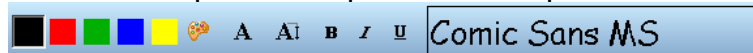

En mode sélection

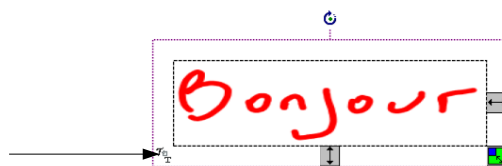





Saisir directement au clavier

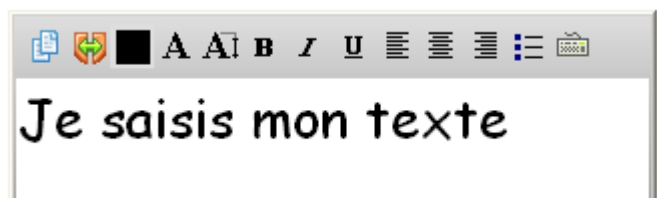

En cliquant sur la fenêtre d'annotations, un boîte de saisie apparaît.

Il suffit de cliquer hors de cette boîte pour que le texte s'insère à la fenêtre d'annotation.



 affiche le texte saisi en deux exemplaires.  Fait de chaque mot un objet distinct. Pour modifier un texte saisi, cliquer sur l'outil  de sélection et double-cliquer sur le texte.

Le clavier virtuel

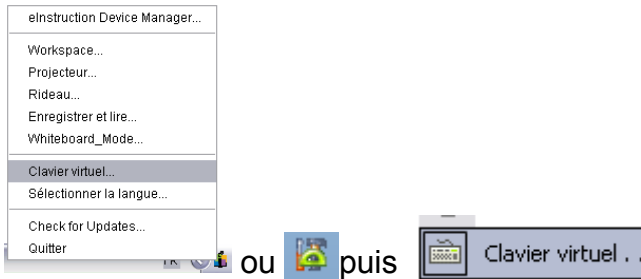

Masquer la fenêtre d'annotations

Par un rideau

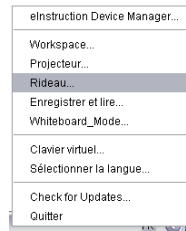

Pour ouvrir le rideau noir qui masque la fenêtre d'annotations, tirer sur les poignées présentes sur les quatre côtés. La barre d'outils en bas de l'écran permet d'agir sur le rideau

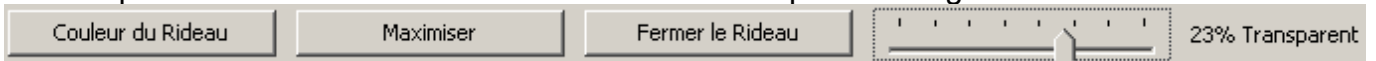

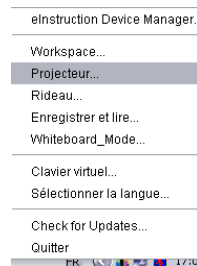

Autour d'une zone définie



Déplacer le « Projecteur » sur l'écran pour le placer sur la zone à montrer. Deux boutons en bas à droite de la fenêtre permettent de paramétrer le projecteur



 changer la taille du projecteur

 modifier la forme et la couleur du masque et du projecteur

 quitter l'outil Projecteur

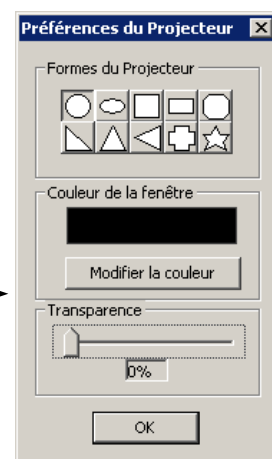

Enregistrer la séquence

Comme fichier



Le fichier est enregistré au format **GWB**, lisible uniquement avec Interwrite ou Interwrite Player

Au format Pdf

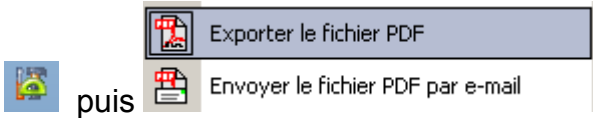

Sous forme de vidéo



Démarrer l'enregistreur



Choisir entre l'enregistrement de tout l'écran ou une partie (à délimiter)

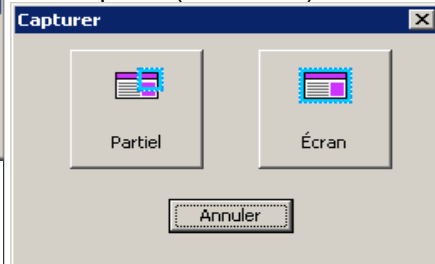

Le bouton jaune permet de faire une pause, le bouton rouge arrête l'enregistrement.

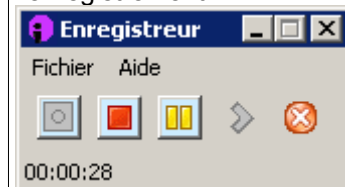

A l'arrêt de l'enregistrement, la vidéo est sauvegardée au format **.avi**.

Le magnétoscope permet aussi de lire les vidéos enregistrées.

LE MODE ANNOTATIONS SUR LE BUREAU



Utile pour mettre en parallèle le mode annotations et le pilotage d'un logiciel, par exemple. Ce mode permet d'annoter le bureau, mais lorsque l'on clique sur le bouton de sélection , on reprend la main sur l'ordinateur sans que les annotations disparaissent

Lorsque l'on quitte le mode, le logiciel offre la possibilité d'enregistrer un cliché de la page,

LA FONCTION COUCHES

Comme dans certains logiciels de retouche d'images, il est possible de créer des calques, appelés ici couches, et de travailler sur l'une ou l'autre de ces couches. Quand on travaille dans une couche, on voit les objets des autres couches, mais on n'y a pas accès tant qu'on n'a pas sélectionné la couche concernée.

L'outil Couches apparaît en bas à gauche de la fenêtres d'annotations.

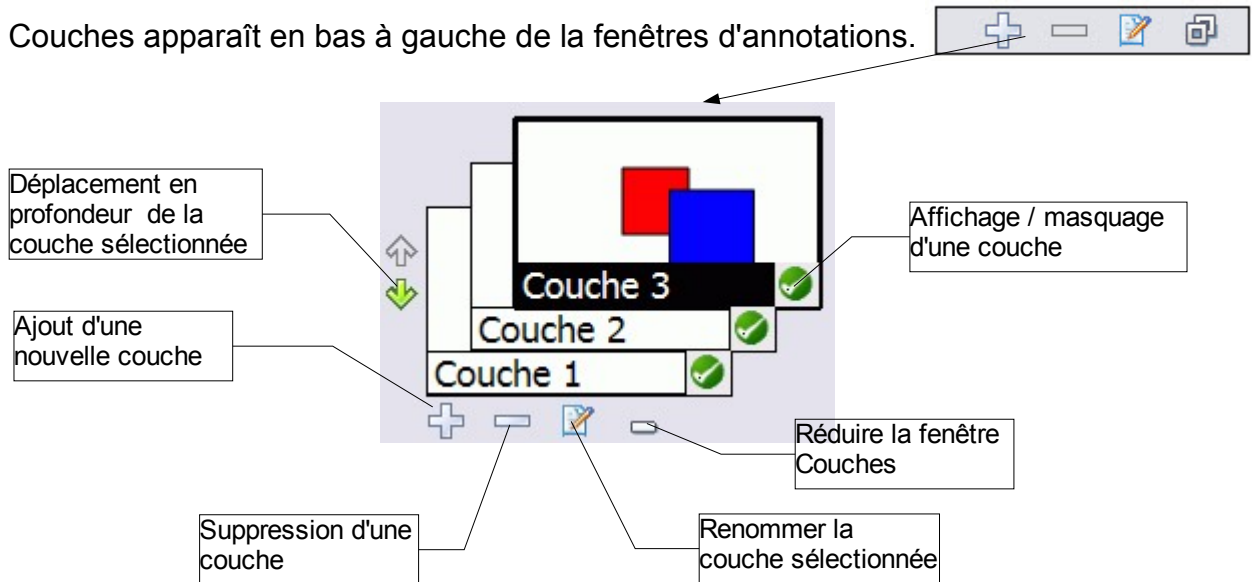

GESTION AVANCÉE DE LA PAGE



Plusieurs outils apparaissent en bas de l'écran

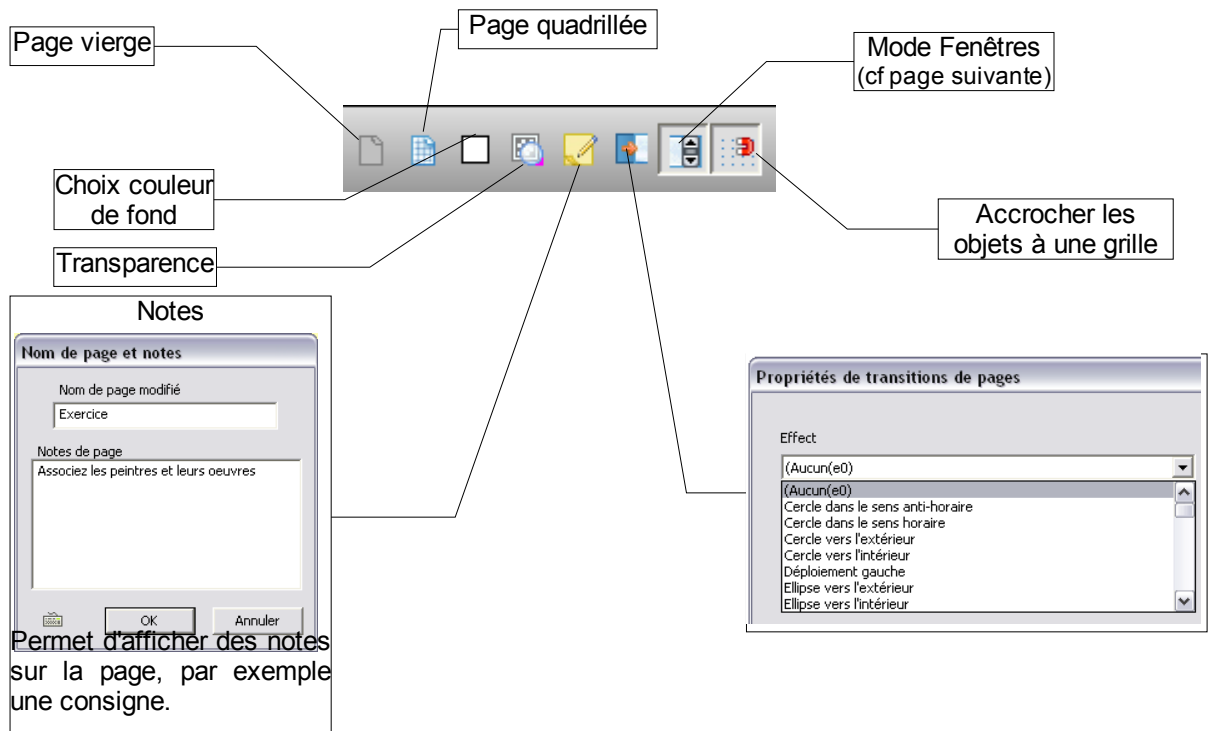

LE MODE FENÊTRES



Il permet d'intégrer Workspace à une fenêtre, ce qui permet de ne pas l'utiliser sur tout l'écran et d'y insérer des objets (ici, par exemple, du texte extrait d'une page Web), par simple glissé-déposé,

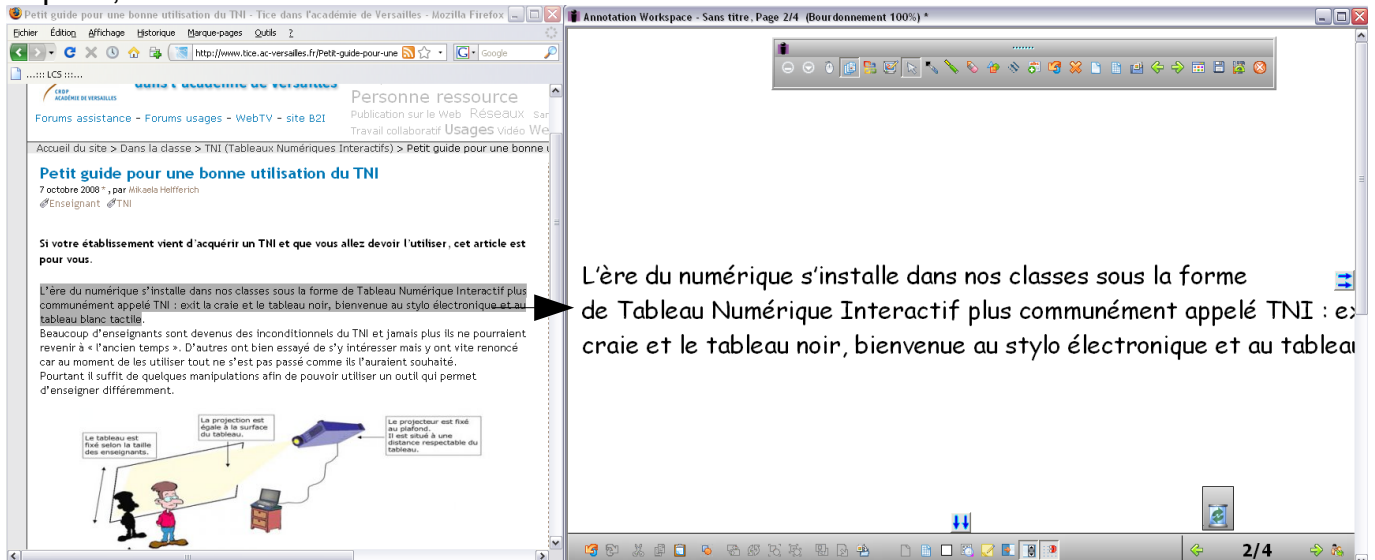

Le Mode Fenêtres peut être configuré comme mode par défaut dans les Préférences

LE MODE OFFICE

Permet une interactivité directe avec la suite [®]Microsoft Office (sauf [®]MS Access)
 Les annotations sont directement intégrées aux fichiers [®]MS Office (.doc, .xls, .ppt)



Une fois l'application bureautique choisie a été sélectionnée, utiliser les outils d'annotations disponibles.

Il est possible d'insérer toutes les annotations ou seulement les annotations sélectionnées, dans l'application.

Spécificités PowerPoint

Les annotations se font en mode diaporama et sont ensuite intégrées dans la PREAO
 Deux boutons sont activés dans la barre d'outils

Ajour d'une nouvelle diapositive vierge →  ← Ajout de la diapositive en cours d'annotation

LE MODE MULTI-UTILISATEURS

Il permet à plusieurs utilisateurs d'annoter le tableau à partir de plusieurs périphériques (jusqu'à 9)
 Chaque périphérique a son propre accès à l'espace de travail. Les fonctions sont dans ce cas limitées au dessin à main levée.

Configuration :

En mode Annotation :  tout en bas à droite puis « Configuration de la page utilisateurs »

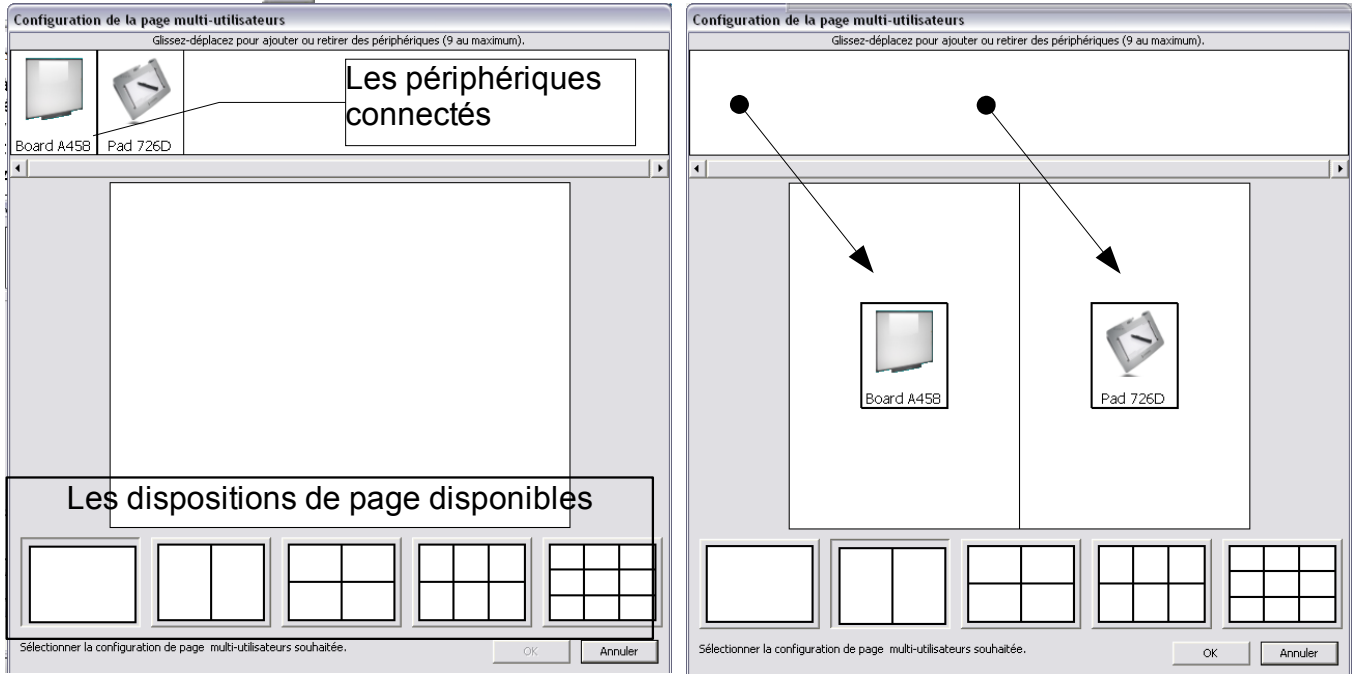

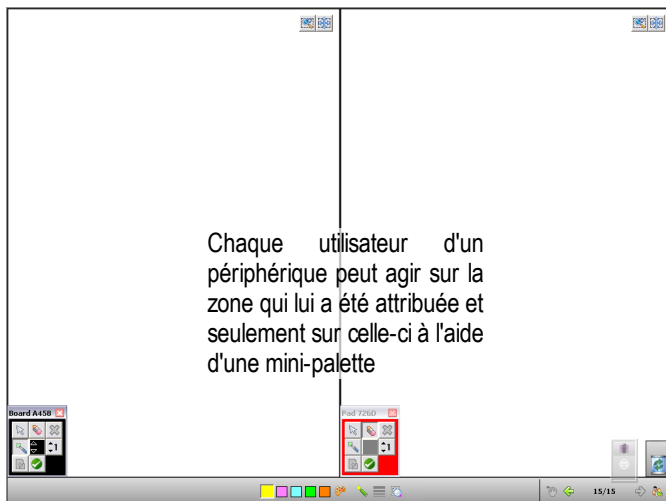

Cette configuration est à refaire chaque fois qu'on revient au mode annotations.



Sur l'ordinateur, il est possible de gérer les espaces-utilisateurs

Avec la souris de l'ordinateur, il est possible de :

 - Étendre la zone à tout l'écran (avec déformations possibles)

 - Déplacer la zone vers une autre

Si plusieurs utilisateurs partagent le tableau entier, chacun annote sur un calque spécifique.

Il est possible à un utilisateur d'exporter ses propres annotations

Par défaut, la barre d'outils Interwrite n'est accessible qu'à l'ordinateur. Elle est peut être rendue accessible à un périphérique désigné comme « maître » avec le Gestionnaire de périphériques



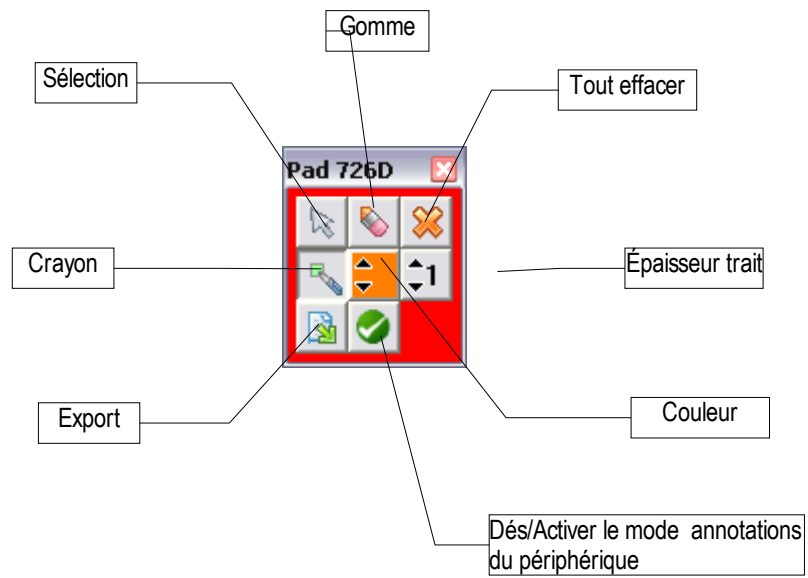

Document réalisé par :

Franck Dubois, Conseiller TICE de bassin - Médiapôle de Sceaux

franck.dubois@crdp.ac-versailles.fr

Didier Hourquin, Conseiller TICE de bassin - Médiapôle de St Ouen l'Aumône

didier.hourquin@crdp.ac-versailles.fr

Sources :

<http://www.calcomp.fr>

Téléchargement :

<http://www.interwritelearning.fr/le>

Interwrite propose le téléchargement de manière totalement gratuite et avec d'infimes limitations une version destinée aux enseignants, formateurs, étudiants et élèves. Les seules limitations sont l'absence de reconnaissance de forme et d'écriture.